

BMW X3



С удовольствием  
за рулем



Единственное, чего он не может: остаться незамеченным.





Сила, которая поможет  
вам добиться  
поставленных целей.



Первая коробка передач, которая способна доставить такое удовольствие.







У него высокие требования – как и у вас.

## BMW EfficientDynamics – Меньше топлива. Больше динамики.

Существует много причин того, что поездки на BMW доставляют такое удовольствие. Но главная из них – пакет самых передовых технологий, получивший название BMW EfficientDynamics. В комплексе эти инновационные технологии обеспечивают значительное сокращение расхода топлива и вредных выбросов, а также большее удовольствие от управления автомобилем. Технологии EfficientDynamics уже присутствуют почти во всех новых BMW, а мы стремимся к дальнейшим улучшениям, включая использование альтернативных источников энергии. Эти исследования привели к созданию BMW ActiveHybrid; интеллектуальной, ориентированной на конкретные потребности гибридной технологии, которая вскоре будет использоваться в серийном производстве. Кроме того, концепция BMW CleanEnergy позволяет понять, как мы хотим передвигаться в будущем. Причем первые модели BMW Hydrogen 7 уже можно встретить на дорогах. Наша работа в этом направлении получила всеобщее признание, о чем свидетельствуют многочисленные награды, включая "WHAT CAR? Green Award" в 2008 году и престижную премию Пауля Питша за исключительные инновационные разработки в автомобильной сфере. Это признание доказывает, что мы движемся в правильном направлении, а стимулом для наших работ над новыми технологиями BMW EfficientDynamics является желание подарить людям еще больше удовольствия за рулем при непрерывном сокращении расхода топлива и вредных выбросов.

### Бензиновые двигатели BMW – Как всегда динамичные. Но более эффективные, чем раньше.

Наша задача при разработке всей линейки двигателей – от нашего четырехцилиндрового до V10 – заключается в создании таких силовых агрегатов, которые развивают больше мощности при большей топливной экономичности. Самая современная технология высокоточного непосредственного впрыска является ключом к достижению этой цели, оптимизируя эффективность бензиновых двигателей BMW при увеличении их мощности.

### Дизельные двигатели BMW – Такая линейка двигателей могла быть создана только на BMW.

Два главных преимущества, которые обеспечивают водителю самые современные дизельные двигатели BMW, заключаются в снижении расхода топлива и более плавной, уточненной работе. Сокращение расхода топлива связано прежде всего с использованием самой современной системы Common Rail, которая еще точнее, чем когда бы то ни было, подает топливо в камеры сгорания.

### Шестиступенчатая автоматическая трансмиссия BMW.

Несмотря на все эти инновации, BMW не ограничивается только совершенствованием двигателей. Плавно переключающаяся шестиступенчатая АКП BMW использует жидкости с малыми потерями на трение, чтобы наполовину сократить время переключений и улучшить приемистость. Это способствует получению большего удовольствия за рулем при сокращении расхода топлива и выбросов CO<sub>2</sub>.

### Аэродинамика.

Снижение аэродинамического сопротивления способствует большей топливной экономичности, снижению вредных выбросов и улучшению устойчивости на высоких скоростях.

### Рациональные облегченные конструкции – Мы экономим на массе, а вы на топливе.

Рациональные облегченные конструкции являются примером того, как BMW EfficientDynamics позволяет добиться большей динамики и эффективности. Наши инженеры используют облегченные материалы, например, в шасси, которое частично изготовлено из алюминия. В рядных шестицилиндровых двигателях, например, блок цилиндров впервые изготовлен из магния и алюминия. Результатом является сокращение массы на 24 %, что влечет за собой и снижение расхода топлива.

### BMW ActiveHybrid и BMW CleanEnergy: чистые технологии для чистого мира.

Гибридные технологии – это настоящая веха на пути к сокращению расхода топлива и снижению выбросов CO<sub>2</sub>. BMW ActiveHybrid использует сочетание электродвигателя и двигателя внутреннего сгорания и дополняет этот союз большей эффективностью и динамикой. Концепт BMW X6 ActiveHybrid, представленный на IAA 2007 во Франкфурте, стал впечатляющей демонстрацией совершенства предложенного варианта. BMW CleanEnergy предлагает соблазнительные перспективы чистого наслаждения движением при полном отсутствии вредных выбросов. BMW уже воплотила эти мечты в реальность, выпустив BMW Hydrogen 7, первый седан высшего класса, приводимый в движение водородом. Этот новый силовой агрегат, который при необходимости может работать на бензине, преобразует энергию водорода в действительно чистую энергию движения, а продуктом его работы является обычная вода.





## В духе времени. Edition Lifestyle.

Современно и динамично – вот стиль версии Edition Lifestyle. Вам на выбор предлагаются семь прекрасных цветов с эффектом металлик, например, представленный здесь цвет “Серый космос металлик”. В качестве опции предлагаются представленные на иллюстрации черные матовые релинги на крышу. Версия Edition Lifestyle комплектуется 17-дюймовыми легкосплавными дисками с V-образными спицами 279. А хромированные патрубки выхлопных труб сделают внешний вид автомобиля еще более спортивным.



Панели в салоне цвета “Серый космос металлик” и отделанные хромом кнопки радиоприемника расставляют современные акценты. Опциональные спортивные сиденья для водителя и переднего пассажира позволяют ездить в спортивном стиле и в полном комфорте.

## Стильный. Edition Exclusive.

Элегантность и стиль – в каждой детали версии Edition Exclusive. Зарезервированное исключительно за этой версией лакокрасочное покрытие “Зеленый минерал металлик” позволяет определить эксклюзивный характер автомобиля. Семь других цветов также впечатляющим образом подчеркивают его исключительность. 18-дюймовые легкосплавные диски с Y-образными спицами 280 делают внешний вид автомобиля еще более эффектным; ксенонové фары с характерными светящимися кольцами и омывателями элегантно вписаны в переднюю часть. Кроме того, версия оснащается датчиком дождя и пакетом средств освещения – все это ради особой эксклюзивности.



Для самых высоких требований: мягкая, прекрасно выделанная кожа Nevada (здесь: кожа устричного цвета) ласкает взор и спину. Благородные декоративные планки из светлого корня орехового дерева и кожаное рулевое колесо вносят в салон дополнительную гармонию.





## Впечатляющая динамика. Версия Limited Sport Edition.

Версия Limited Sport Edition зовёт к увлекательным приключениям. Лакокрасочное покрытие "Чёрный карбон металлик" эффектно дополняют 19-дюймовые легкосплавные диски с Y-образными спицами, окрашенные в цвет "Серый камасит". В задней части автомобиля внимание привлекают насадки на выхлопные трубы цвета матового алюминия, в то время как в передней части выделяются красивые адаптивные поворотные светодиодные фары. Особые акценты, которые расставляют рамки фар и вставки на заднем бампере цвета "Серый камасит" или планки "ноздрей" и решётка переднего воздухозаборника титанового цвета, придают автомобилю особую привлекательность. Аэродинамический пакет M-стиля свидетельствует об особом положении BMW X3, которое дополнительно подчеркивает полированная отделка BMW Individual Shadow Line. Спортивная настройка ходовой части способствует большей динамичности. Третий стоп-сигнал со стеклом белого цвета является завершающим элементом впечатляющего дизайна.

Садясь в автомобиль, вы в первую очередь обратите внимание на накладку на пороге с надписью "Limited Sport Edition". Спортивные сиденья для водителя и переднего пассажира с отделкой в M-стиле на спинке обтянуты сочетанием алькантары и кожи Walknappa антрацитового/чёрного цветов. Кожаное многофункциональное рулевое колесо в M-стиле отлично лежит в руках и способствует прекрасной управляемости вне зависимости от динамики движения. Декоративные планки из алюминия с тонкой продольной шлифовкой расставляют привлекательные акценты и идеально сочетаются с отделкой потолка BMW Individual антрацитового цвета. Наслаждайтесь приключениями на BMW X3.



■ Базовая комплектация

□ Дополнительное оборудование



□ **Биксеноновые фары**, включая омыватели и автоматический корректор фар, значительно лучше освещают дорожное полотно ночью, а также в условиях плохой видимости.

□ **Адаптивные поворотные фары**, вкл. лампы освещения поворотов, благодаря электромеханическому управлению позволяют лучше освещать поворот, как только водитель направит туда свой автомобиль (фары только ксеноновые). На крутых поворотах и на скорости до 35 км/ч, а также при включении указателей поворота автоматически включаются встроенные в противотуманные фары лампы освещения поворотов, если при этом задействована автоматика управления ближним светом.



■ **Омыватели фар** при любой погоде обеспечивают оптимальную яркость света. Омыватели фар включаются автоматически при зажженных фарах, если включаются омыватели ветрового стекла.



■ **Противотуманные фары**, встроенные в передний фартук, обеспечивают больший уровень безопасности в условиях плохой видимости.



□ **Датчик дождя** с автоматикой включения/выключения фар: его достаточно включить, и после этого датчик дождя сам заставит работать стеклоочистители и будет регулировать частоту их срабатывания в зависимости от интенсивности дождя. При проезде туннелей или при наступлении темноты автоматически включается ближний свет.



□ **Релинги на крыше, черные**: гармонично вписанная в дизайн автомобиля система служит основой для крепления многофункционального багажника BMW. Релинги позволяют легко, надежно и безопасно перевозить багаж, велосипеды, доски для серфинга и т.д.



■ **Белые стекла указателей поворота** придают автомобилю динамичный внешний вид.



■ **Наружные зеркала** окрашены в цвет кузова и имеют электропривод регулировок, голубую тонировку, асферическую форму и систему обогрева.

□ **Наружные зеркала** с автоматическим затемнением, обогревом, электроприводом складывания; комплектация, как описано выше, с автоматически затемняемым салонным зеркалом заднего вида.

■ Базовая комплектация

□ Дополнительное оборудование



□ **Пакет средств освещения** включает в себя подсветку в ручках дверей, лампы в зеркалах заднего вида, лампы освещения зоны выхода в нижней части всех дверей, лампы в ногах, а также для X3 xDrive20i, X3 xDrive25i и X3 xDrive20d подсветку косметических зеркал и лампы индивидуального освещения в задней части салона.



□ **Подножки** из неполированного анодированного алюминия с резиновыми вставками.



■ **Стеклоочиститель заднего стекла** с периодическим режимом работы.



■ **Третий стоп-сигнал** ради большей безопасности поднят вверх и встроен в спойлер на крыше, который окрашен в цвет кузова.



■ **Двухступенчатые стоп-сигналы** позволяют лучше понять следующим позади вас водителям, как вы тормозите. В случае экстренного торможения поверхность свечения стоп-сигналов увеличивается. Это позволяет отличить легкое притормаживание от резкого торможения, что дополнительно повышает безопасность движения.



□ **Сигнализация аварийного сближения при парковке (PDC)**, датчики которой установлены в передней и задней частях автомобиля, облегчает заезд на стоянку и маневрирование на самом узком пространстве. Звуковые сигналы информируют о расстоянии от автомобиля до препятствия.



■ **Дверь багажника** с широким проемом и низкой погрузочной высотой позволяет просто грузить вещи в автомобиль (на иллюстрации показан багажник с полностью вытнутым пологом).



□ **Тягово-сцепное устройство** со съемной шаровой головкой, включая систему контроля устойчивости прицепа (подфункция DSC, которая задействуется после подключения прицепа через розетку в задней части автомобиля). Соответствующая задняя подвеска компенсирует дополнительный вес сцепки.



■ **Концевые выхлопные трубы:** выхлопная система с двумя трубами со спортивными хромированными насадками (у X3 xDrive20i и X3 xDrive20d имеется одна труба из нержавеющей стали.)



■ Базовая комплектация

□ Дополнительное оборудование



■ Легкосплавные диски BMW эллипсоидного дизайна 109, 8 J x 17 дюймов, шины 235/55 R 17 (базовая комплектация для X3 xDrive20i и X3 xDrive20d).



□ Легкосплавные диски BMW со сдвоенными спицами 148, 8 J x 17 дюймов, шины 235/55 R 17 (базовая комплектация для X3 xDrive25i, X3 xDrive30i и X3 xDrive30d).



□ Легкосплавные диски BMW со сдвоенными спицами 112, 8 J x 17 дюймов, шины 235/55 R 17.



□ Легкосплавные диски BMW со звездобразными спицами 204, 8 J x 17 дюймов, шины 235/55 R 17.



□ Легкосплавные диски BMW со сдвоенными спицами 205, 8 J x 18 дюймов, шины 235/50 R 18 (базовая комплектация для X3 xDrive35d).



□ Легкосплавные диски BMW с V-образными спицами 206, с разноразмерными шинами, спереди 8 J x 18 дюймов, шины 235/50 R 18, сзади 9 J x 18 дюймов, шины 255/45 R 18.



□ Атермальное ветровое стекло способствует сокращению неприятного нагрева салона благодаря слою, отражающему инфракрасный свет; зеленая полоса в верхней части стекла предотвращает ослепление солнечными лучами.



□ Панорамный стеклянный люк с широким проемом (0,65 м<sup>2</sup>) и работающим в зависимости от скорости ветроотражателем, с электроприводом, стартстопное управление, электроприводная шторка (для защиты от солнца), а также функции травмозащиты и комфортного открывания/закрывания.

■ Базовая комплектация

□ Дополнительное оборудование



□ Спортивное кожаное многофункциональное рулевое колесо с возможностью управления круиз-контролем, радиоприемником и телефоном (опция).



■ Серийное рулевое колесо (диаметр 385 мм).

□ Кожаное рулевое колесо (базовая комплектация для X3 xDrive30i, X3 xDrive30d и X3 xDrive35d).



□ Многофункциональное кожаное рулевое колесо предлагается с возможностью управления круиз-контролем, радиоприемником и телефоном (опция).



□ Кожаное рулевое колесо M-стиля очень удобно лежит в руках благодаря утолщенному ободу. Кнопки управления различными системами позволяют во время движения управлять радиоприемником, проигрывателем компакт-дисков и, если имеется, телефоном.



■ Базовая комплектация

□ Дополнительное оборудование



□ **Обогрев руля:** в результате нажатия кнопки обод руля за короткое время нагревается, что особенно приятно зимой (предлагается в сочетании с кожаным рулевым колесом, спортивным кожаным рулевым колесом или кожаным рулевым колесом в М-стиле).



■ **Приборный щиток** с аналоговыми приборами и красной фоновой подсветкой, внутри спидометра находится ЖК-дисплей для вывода показаний счетчика общего и разового пробега, а также бортового компьютера, тахометр с указателями уровня топлива в баке и температуры охлаждающей жидкости.



□ **Навигационная система Professional** с выдвигающимся дисплеем 16 : 9, телевизором (опция) и радиоприемником BMW Business с CD-проигрывателем, читающим MP3. Функция динамического планирования пути учитывает сообщения канала дорожной информации. Указания дает компьютер с синтезатором речи, другая информация выводится с помощью стрелок и карт.



□ **Радиоприемник BMW CD,** усилитель 6 x 25 Вт, встроенный проигрыватель компакт-дисков, электропривод загрузки/извлечения диска.

■ **Вход AUX** для внешнего аудиисточника, например MP3-плеера.



□ **Радиоприемник BMW Business CD,** усилитель 6 x 25 Вт, разнесенные антенны, встроенный проигрыватель компакт-дисков, электропривод загрузки/извлечения диска, разъем для подключения CD-чейнджера BMW. CD-проигрыватель обладает возможностью воспроизводить записи в формате MP3.



□ **HiFi-аудиосистема Professional** с мощным усилителем, 7-полосным эквалайзером (только в сочетании с навигационной системой Professional) и 10 динамиками, включая два сабвуфера, обеспечивает выдающееся качество звучания.

□ **Система HiFi-динамиков** с восемью динамиками, включая два сабвуфера, обеспечивает блестящее качество звука.



□ **Подлокотник между** передними сиденьями, откидной с отсеком (базовая комплектация для X3 xDrive30i, X3 xDrive30d и X3 xDrive35d).



□ **CD-чейнджер,** вкл. декодер MP3, встраивается под подлокотником вместе с отсеком для трех компакт-дисков. В чейнджер входит до шести компакт-дисков.

■ Базовая комплектация

□ Дополнительное оборудование



■ **Большой карман для карт** удобно расположен в передней двери.



□ **Комплект для установки мобильного телефона с Bluetooth**, с громкой связью, гнездом для зарядки и наружной антенной. Телефон подключается через адаптер (оригинальная принадлежность BMW), а управлять им можно через навигационную систему или с многофункционального руля. Информацию о рекомендованных мобильных телефонах вам предоставят официальные дилеры BMW.



■ **Кондиционер**, включая микрофильтр, позволяет в любое время года установить в салоне приятный микроклимат, регулировка уровня подачи воздуха и его распределения осуществляется вручную.



□ **Климат-контроль**, вкл. автоматику контроля загрязненности воздуха (AUC) и солнечный датчик, позаботится о создании приятного микроклимата и будет поддерживать температуру на постоянном уровне. AUC предотвращает проникновение в салон вредных газов, переключая кондиционер на режим рециркуляции.



□ **Шестиступенчатая автоматическая коробка передач** с функцией Steptronic, адаптивной системой управления (AGS), функциями блокировки рычага селектора/ключа зажигания (Shiftlock/Interlock); Steptronic позволяет переключать передачи вручную, обеспечивая максимум динамики (не для X3 xDrive20i, серийно для X3 xDrive35d).



■ **Шестиступенчатая механическая КПП** позволяет ездить в очень спортивном стиле. Она легка в работе, имеет оптимальный подбор передаточных чисел и отличается четкими и короткими ходами рычага. Благодаря широкому диапазону передаточных чисел вы можете индивидуально использовать спортивную характеристику двигателя в соответствии с вашим стилем вождения.



■ **Электростеклоподъемники**, выключатели тягово-нажимного действия, функции стартстопного управления, травмозащиты и комфортного закрывания.



□ **Обогрев сидений** водителя и переднего пассажира, обогреваются подушка, спинка и боковые валики. Уже вскоре после включения система с тремя уровнями нагрева излучает приятное тепло.



□ **Обогрев задних сидений:** обогреваются подушка и спинка двух крайних сидений.



■ Базовая комплектация

□ Дополнительное оборудование



□ **Спортивное сиденье** для водителя и переднего пассажира. Более выпуклые боковины обеспечивают оптимальную боковую поддержку в любой ситуации. Имеется возможность индивидуальной регулировки высоты сиденья, наклона спинки и подушки, смещения в продольном направлении, а также регулировки положения подколленной опоры.



□ **Комфортное сиденье** для водителя и переднего пассажира со складчатыми карманами, электрорегулировкой высоты и угла наклона спинки, продольного положения и угла наклона подушки, с функцией памяти для сиденья водителя и наружных зеркал заднего вида (с отклонением правого зеркала вниз при движении задним ходом). Дополнительные электрорегулировки: опора для плеч, подголовники и поясничная опора.

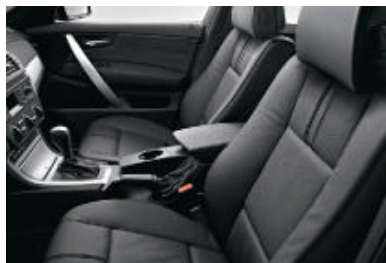

■ **Серийное сиденье** с ручной регулировкой высоты подушки, угла наклона спинки, а также смещения в продольном направлении.



□ **Электрорегулировка сиденья** водителя и переднего пассажира, многие регулировки имеют электропривод, включая функцию памяти для сиденья водителя и наружных зеркал заднего вида.

■ Базовая комплектация

□ Дополнительное оборудование



□ **Поясничная опора** с электрорегулировкой по высоте и выпуклости для сидений водителя и переднего пассажира способствует эргономически правильной посадке и поддерживает мускулатуру спины.



■ **Система освещения салона** с функцией “плавного” включения и выключения света, которая действует при отпирании/запирании автомобиля, с наружной подсветкой центральной консоли, а также (для X3 xDrive30i и X3 xDrive30d) лампами индивидуального освещения в передней и задней частях салона, подсветкой в ногах у водителя и переднего пассажира и косметических зеркал.



□ **Зеркало заднего вида** в салоне с цифровым компасом (справа в стекле зеркала).

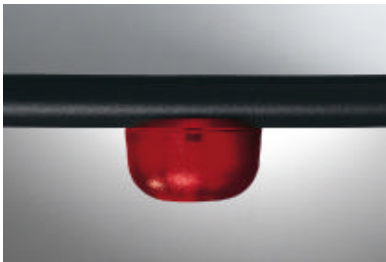

□ **Охранная сигнализация** с дистанционным радиоуправлением. При попытках взлома или кражи деталей срабатывает звуковая сигнализация и начинает мигать световая аварийная сигнализация.



■ **Задний центральный подлокотник**, откидывающийся, с отсеком внутри и двумя подстаканниками.



■ **Система ремней безопасности** на заднем сиденье, эргономичная, с трехточечными ремнями безопасности на всех трех местах и внутренними замками, включая три подголовника (подголовники на крайних местах заднего сиденья регулируются по высоте).



□ **Чехол для лыж** позволяет безопасно и в чистоте перевозить до четырех пар лыж и одновременно еще трех пассажиров. Если чехол для лыж не нужен, то его можно убрать за задний центральный подлокотник, где он не виден и не занимает много места.



□ **Разделительная сетка багажника**, многофункциональная; вытяжной полог защищает от любопытных взглядов, вытяжная сетка, которая крепится на потолке, не позволяет упасть в салон грузам из багажника. И вы можете безопасно грузить вещи до самого потолка.



■ Базовая комплектация

□ Дополнительное оборудование



■ **Багажник с полной облицовкой**, объем от 480 до 1560 литров, включая отсек в багажнике и двусторонний пол (на иллюстрации полностью вытнут полог багажника).



□ **Адаптивная крепежная система** используется для надежной фиксации багажа различного размера (предлагается в сочетании с комплектом отсеков и ниш).



■ **Спинка заднего сиденья**, асимметрично разделенная в соотношении 60:40, складная; обеспечивает широкие возможности распределения багажа в салоне.



□ **Комплект отсеков и ниш** включает в себя передний подлокотник, сетки на спинках передних сидений, сетки внизу на центральной консоли со стороны переднего пассажира и в багажнике слева, направляющие с четырьмя петлями (см. илл.) на полу багажника, а также двухсторонний коврик, многофункциональный крючок и фиксатор для бутылок.



■ **Розетка на 12 В** находится в багажнике. Вторая розетка на 12 В располагается на центральной консоли в задней части салона. На центральной консоли впереди располагается еще одна розетка.



■ **Системы Car/Key Memory<sup>1</sup>**. Система Car Memory позволяет программировать, например, должен ли после пуска двигателя включаться ближний свет. А Key Memory позволяет запомнить в ключе удобное для конкретного водителя положение сиденья с электроприводом регулировок и вызвать это положение из памяти при отпирании центрального замка.



□ **BMW Welt:** получение автомобиля – это один из самых прекрасных моментов в жизни любого автолюбителя. Пусть этот момент превратится в незабываемый день – в BMW Welt, центре выдачи автомобилей в Мюнхене. Посетив музей, совершив экскурсию по заводу или техническому ателье, вы сможете лично познакомиться с прекрасным миром BMW. Хотите узнать больше? Зайдите на сайт [www.bmw-welt.com](http://www.bmw-welt.com)

<sup>1</sup> Информацию о разнообразных возможностях настройки вам предоставят официальные дилеры BMW.

■ Базовая комплектация

□ Дополнительное оборудование

□ **Спортивный пакет М-стиля:** этот вариант комплектации подчеркивает спортивный внешний вид BMW X3. Эффектный вид автомобилю придают аэродинамический пакет М-стиля, полированная отделка BMW Individual Shadow Line, спортивная настройка ходовой части и легкосплавные диски со сдвоенными спицами дизайна 192М с разноразмерными шинами. В салоне накладки на пороги М-стиля, кожаное рулевое колесо М-стиля, спортивные сиденья для водителя и переднего пассажира, а также обивка потолка BMW Individual атрацитового цвета подчеркивают спортивный характер автомобиля (не предлагается в сочетании с Limited Sport Edition).

**Задний фартук** подчеркивает вместе с расширителями колесных арок по-спортивному эффектный вид автомобиля.



**Передний фартук:** спортивный внешний вид придает передней части автомобиля большую динамичность.



**Легкосплавные диски BMW со сдвоенными спицами дизайна 192М с разноразмерными шинами:** спереди стоят диски 8 J x 18 дюймов и шины 235/50 R 18, сзади – 9 J x 18 дюймов и шины 255/45 R 18.



□ **Легкосплавные диски BMW с Y-образными спицами дизайна 191М с разноразмерными шинами:** спереди стоят диски 8,5 J x 19 дюймов и шины 235/45 R 19, сзади – 9 J x 19 дюймов и шины 255/40 R 19.



**Накладки на пороги в М-стиле** с эмблемой подразделения М отделаны хромом и являются идеальным дополнением для спортивного пакета М-стиля.



**Кожаное рулевое колесо М-стиля** отлично лежит в руках благодаря утолщенному ободу. Кнопки позволяют во время поездки управлять радиоприемником, CD-проигрывателем и телефоном (опция).



**Спортивные сиденья** для водителя и переднего пассажира. Развитые валики обеспечивают оптимальную боковую поддержку в любой ситуации. Индивидуально регулируется высота сиденья, угол наклона подушки и спинки, смещение в продольном направлении, а также положение подколленной опоры.



■ Базовая комплектация

□ Дополнительное оборудование

— Не предлагается

<b>Безопасность</b>	<b>X3 xDrive20i</b>	<b>X3 xDrive25i</b>	<b>X3 xDrive30i</b>	<b>X3 xDrive20d</b>	<b>X3 xDrive30d</b>	<b>X3 xDrive35d</b>
<b>Активные подголовники</b>	■	■	■	■	■	■
<b>Антиблокировочная система (ABS)</b>	■	■	■	■	■	■
<b>Безопасная аккумуляторная клемма</b>	■	■	■	■	■	■
<b>Безопасный кузов:</b>						
– боковая противоударная защита, встроенная	■	■	■	■	■	■
– бамперы с алюминиевыми деформируемыми элементами спереди и стальными сзади для защиты кузова, реверсивные при скорости удара до 4 км/ч, деформирующиеся элементы рассчитаны на скорость до 15 км/ч	■	■	■	■	■	■
<b>Датчик опрокидывания</b>	■	■	■	■	■	■
<b>Надувные подушки безопасности:</b>						
– подушки для водителя и переднего пассажира, с датчиком занятости на сиденье переднего пассажира	■	■	■	■	■	■
– подушки для защиты головы водителя и пассажиров	■	■	■	■	■	■
– боковые подушки для водителя и переднего пассажира	■	■	■	■	■	■
– боковые подушки для задних пассажиров	□	□	□	□	□	□
<b>Ремни безопасности:</b>						
– на передних сиденьях инерционные с пиротехнич. преднатяжителями и ограничит. силы натяжения	■	■	■	■	■	■
– эргономичная система трехточечных инерционных ремней безопасности на всех местах заднего сиденья с внутренними замками	■	■	■	■	■	■
<b>Система динамического контроля курсовой устойчивости (DSC, DTC, вкл. систему помощи при экстренном торможении) с дополнительными функциями</b>	■	■	■	■	■	■
<b>Система крепления детских кресел ISOFIX, на крайних местах заднего сиденья</b>	■	■	■	■	■	■
<b>Система крепления детского кресла ISOFIX на сиденье переднего пассажира</b>	□	□	□	□	□	□
<b>Тормоза:</b>						
– высоко расположенный третий стоп-сигнал, встроенный в спойлер на крыше	■	■	■	■	■	■
– передние дисковые, вентилируемые	■	■	■	■	■	■
– задние дисковые, вентилируемые	■	■	■	■	■	■
– двухступенчатые стоп-сигналы	■	■	■	■	■	■
<b>Центральный замок с электронным иммобилайзером, аварийный датчик; крышка запорочного люка интегрирована в систему центрального замка, с дистанционным управлением</b>	■	■	■	■	■	■

<b>Наружный дизайн</b>	<b>X3 xDrive20i</b>	<b>X3 xDrive25i</b>	<b>X3 xDrive30i</b>	<b>X3 xDrive20d</b>	<b>X3 xDrive30d</b>	<b>X3 xDrive35d</b>
<b>Алюминиевые подножки</b>	□	□	□	□	□	□
<b>Базовая коррозионная защита с использованием частичной оцинковки, фосфатирования и катодной погружной окраски, консервацией полостей и защитой днища</b>	■	■	■	■	■	■
<b>Бамперы</b> частично в цвет кузова	■	■	■	■	■	■
<b>Без обозначения модели</b> (без дополнительной платы)	□	□	□	□	□	□
<b>Белые стекла указателей поворота</b>	■	■	■	■	■	■
<b>Ветровое стекло</b> с зеленой тонировкой верхней части	□	□	□	□	□	□
<b>Дверь багажника</b> с низкой погрузочной высотой	■	■	■	■	■	■
<b>Лакокрасочное покрытие с эффектом металл</b>	□	□	□	□	□	□
<b>Наружные зеркала заднего вида</b> , в цвет кузова, с электроприводом, асферические, с обогревом	■	■	■	■	■	■
<b>Наружные зеркала заднего вида</b> , с автоматическим затемнением, обогреваемые, с электроприводом складывания, вкл. затемняющееся зеркало заднего вида в салоне	□	□	□	□	□	□
<b>Окраска наружных элементов в цвет кузова</b> (ручки дверей, водоотводный желоб, декоративные планки на крыше)	■	■	■	■	■	■
<b>Отделка кузова BMW Individual Chrome Line</b> , полированная	–	■	■	–	■	■
<b>Очиститель заднего стекла</b>	■	■	■	■	■	■
<b>Полированная отделка в стиле Shadow-Line</b>	□	□	□	□	□	□
<b>Релинги на крыше</b> , черные матовые	□	□	□	□	□	□

■ Базовая комплектация

□ Дополнительное оборудование

— Не предлагается

Наружный дизайн	X3 xDrive20i	X3 xDrive25i	X3 xDrive30i	X3 xDrive20d	X3 xDrive30d	X3 xDrive35d
Решетка радиатора с хромированной окантовкой	■	■	■	■	■	■
Спойлер на крыше, в цвет кузова	■	■	■	■	■	■

Пакеты комплектаций	X3 xDrive20i	X3 xDrive25i	X3 xDrive30i	X3 xDrive20d	X3 xDrive30d	X3 xDrive35d
<b>Пакет средств освещения</b> включает в себя подсветку зоны входа/выхода в наружных зеркалах заднего вида, в нижней части всех дверей, освещение пространства в ногах, а также для X3 xDrive20i, X3 xDrive25i и X3 xDrive20d подсветку косметических зеркал и лампы индивидуального освещения в задней части салона	□	□	□	□	□	□
<b>Пакет средств освещения салона</b> (подсветка косметических зеркал, лампы индивидуального освещения в передней и задней части салона, подсветка в ногах водителя и переднего пассажира)	□	□	■	□	■	■
<b>Спортивный пакет M-стиля</b> (аэродинамический пакет M-стиля, спортивная настройка ходовой части, легкосплавные диски со сдвоенными спицами 192 M и разноразмерными шинами, спортивные передние сиденья, кожаный многофункциональный руль M-стиля, отделка BMW Individual Shadow Line, потолок BMW Individual антрацитового цвета, накладки M-стиля на пороги, не предлагается в сочетании с Limited Sport Edition)	□	□	□	□	□	□
<b>Пакет для курящих</b>	■	■	■	■	■	■

Диски и шины	X3 xDrive20i	X3 xDrive25i	X3 xDrive30i	X3 xDrive20d	X3 xDrive30d	X3 xDrive35d
<b>Диски:</b>						
– легкосплавные диски эллипсоидного дизайна 109, 17-дюймовые	■	–	–	■	–	–
– легкосплавные диски со сдвоенными спицами 148, 17-дюймовые	□	■	■	□	■	–
– легкосплавные диски со сдвоенными спицами 112, 17-дюймовые	□	□	□	□	□	□
– легкосплавные диски со звездообразными спицами 204, 17-дюймовые	□	□	□	□	□	□
– легкосплавные диски со сдвоенными спицами 205, 18-дюймовые	□	□	□	□	□	■
– легкосплавные диски с V-образными спицами 206, 18-дюймовые, с разноразмерными шинами	□	□	□	□	□	□
– легкосплавные диски с Y-образными спицами 191M, 19-дюймовые, с разноразмерными шинами	□	□	□	□	□	□
<b>Индикатор утечки воздуха в шинах</b>	■	■	■	■	■	■
<b>Запасное колесо в виде докатки</b>	■	■	■	■	■	■

Дизайн салона	X3 xDrive20i	X3 xDrive25i	X3 xDrive30i	X3 xDrive20d	X3 xDrive30d	X3 xDrive35d
<b>Декоративные планки в салоне:</b>						
– светлый титан	■	■	■	■	■	■
– алюминий с тонкой продольной шлифовкой	□	□	□	□	□	□
– серый космос, металл <sup>1</sup>	□	□	□	□	□	□
– корень орехового дерева, светлый	□	□	□	□	□	□
– узорчатый тополь, светлый	□	□	□	□	□	□
– узорчатый тополь, серый	□	□	□	□	□	□
<b>Напольные коврики</b> из велюра	□	□	□	□	□	□
<b>Обивка:</b>						
– ткань Twill	■	■	■	■	■	■
– материал Sensatec	□	□	□	□	□	□
– сочетание ткани и кожи Pearlpoint/Pearl	□	□	□	□	□	□
– кожа Nevada	□	□	□	□	□	□

<sup>1</sup> Предлагается только в сочетании с Edition Lifestyle.



■ Базовая комплектация

□ Дополнительное оборудование

— Не предлагается

Двигатели и техника	X3 xDrive20i	X3 xDrive25i	X3 xDrive30i	X3 xDrive20d	X3 xDrive30d	X3 xDrive35d
4-цилиндровый рядный бензиновый двигатель с 4 клапанами на цилиндр	■	—	—	—	—	—
4-цилиндровый рядный дизельный двигатель с 4 клапанами на цилиндр	—	—	—	■	—	—
6-цилиндровый рядный бензиновый двигатель с 4 клапанами на цилиндр	—	■	■	—	—	—
6-цилиндровый рядный дизельный двигатель с 4 клапанами на цилиндр	—	—	—	—	■	■
Выхлопная труба, одиночная	■	—	—	■	—	—
Выхлопная труба, двойная, с хромированными насадками	—	■	■	—	■	■
Двухшарнирная передняя подвеска на амортизационных стойках	■	■	■	■	■	■
Задняя подвеска с центральными рычагами	■	■	■	■	■	■
Легкосплавные блок двигателя и головка блока	■	■	■	■	■	■
Охладитель наддувочного воздуха	—	—	—	■	■	■
Поцилиндровая антидетонационная регулировка	■	■	■	—	—	—
Регулируемая система впуска (DISA)	■	■	■	—	—	—
Сигнализация аварийного сближения при парковке PDC, спереди и сзади	□	□	□	□	□	□
Система впрыска Common Rail	—	—	—	■	■	■
Система ограничения скорости спуска (HDC)	■	■	■	■	■	■
Система полного привода xDrive	■	■	■	■	■	■
Система регулировки фаз газораспределения Doppel-VANOS	■	■	■	—	—	—
Система регулировки хода клапанов Valvetronic	■	■	■	—	—	—
Спортивная настройка ходовой части (без занижения)	□	□	□	□	□	□
Стабилизаторы спереди и сзади	■	■	■	■	■	■
Трехступенчатый газонейтрализатор, обогреваемые кислородные датчики, фильтр с активированным углем, управляемая вентиляция топливного бака	■	■	■	■	■	■
Усилитель руля, гидравлический	■	■	■	■	■	■
Усилитель руля Servotronic	□	□	□	□	□	□
Цифровая электронная система управления бензиновым двигателем (DME)	■	■	■	—	—	—
Цифровая электронная система управления дизельным двигателем (DDE)	—	—	—	■	■	■
Шестиступенчатая АКП с функцией Steptronic	□	□	□	□	□	■
Шестиступенчатая механическая КПП	■	■	■	■	■	—
Электронная имитация блокировок дифференциалов (ADB-X)	■	■	■	■	■	■

Светотехника и обзорность	X3 xDrive20i	X3 xDrive25i	X3 xDrive30i	X3 xDrive20d	X3 xDrive30d	X3 xDrive35d
Автоматическая система освещения салона с плавным включением/выключением	■	■	■	■	■	■
Адаптивные поворотные фары, вкл. функцию освещения поворотов (ксеноновые)	□	□	□	□	□	□
Биксеноновые фары, с автоматическим корректором и омывателями	□	□	□	□	□	□
Датчик дождя с автоматикой включения/выключения ближнего света фар	□	□	□	□	□	□
Зеркало заднего вида в салоне с автоматическим затемнением, вкл. пакет средств освещения	□	□	□	□	□	□
Лампа освещения багажника в двери багажника	■	■	■	■	■	■
Лампы освещения багажника слева/справа	■	■	■	■	■	■
Наружная подсветка центральной консоли	□	□	□	□	□	□
Плафон освещения салона по центру потолка в передней части салона	■	■	■	■	■	■
Подсветка в ногах водителя и переднего пассажира	□	□	□	□	□	□
Противотуманные фары с отражателями свободной формы, вкл. обогрев наружных зеркал	■	■	■	■	■	■

■ Базовая комплектация

□ Дополнительное оборудование

— Не предлагается

Салон	X3 xDrive20i	X3 xDrive25i	X3 xDrive30i	X3 xDrive20d	X3 xDrive30d	X3 xDrive35d
<b>Атермальное ветровое стекло</b>	□	□	□	□	□	□
<b>Карман для карты</b> в облицовках передних и задних дверей	■	■	■	■	■	■
<b>Климат-контроль</b> (вкл. АУС и солнечный датчик)	□	□	□	□	□	□
<b>Кондиционер</b> (вкл. микрофильтр)	■	■	■	■	■	■
<b>Косметические зеркала</b> с заслонками для водителя и переднего пассажира	■	■	■	■	■	■
<b>Панорамный люк</b> , с электроприводом, подъемно-сдвижной	□	□	□	□	□	□
<b>Перчаточный ящик</b> , запираемый с подсветкой	■	■	■	■	■	■
<b>Подстаканники спереди и сзади</b> , по два	■	■	■	■	■	■
<b>Полог багажника</b>	■	■	■	■	■	■
<b>Потолок BMW Individual антрацитового цвета</b>	□	□	□	□	□	□
<b>Предупреждение о невыключенном освещении</b>	■	■	■	■	■	■
<b>Приборный щиток</b> с круглыми спидометром и тахометром, указатели уровня топлива в баке и температуры охлаждающей жидкости	■	■	■	■	■	■
<b>Разделительная сетка багажника</b>	□	□	□	□	□	□
<b>Руль:</b>						
– кожаное рулевое колесо	□	□	■	□	■	■
– обогрев рулевого колеса	□	□	□	□	□	□
– ручная регулировка рулевой колонки по вылету и высоте	■	■	■	■	■	■
– кожаное рулевое колесо М-стиля	□	□	□	□	□	□
– многофункциональное рулевое колесо, вкл. управление круиз-контролем	□	□	□	□	□	□
– серийное рулевое колесо	■	■	—	■	—	—
– спортивное кожаное многофункциональное рулевое колесо	□	□	□	□	□	□
<b>Сиденья/возможности регулировки:</b>						
– комфортные сиденья для водителя и переднего пассажира	□	□	□	□	□	□
– поясничная опора для водителя и переднего пассажира	□	□	□	□	□	□
– заднее сиденье со складной (в пропорции 60:40) спинкой	■	■	■	■	■	■
– серийное сиденье с ручной регулировкой	■	■	■	■	■	■
– подогрев сидений водителя и переднего пассажира	□	□	□	□	□	□
– электрорегулировка сидений, с функцией памяти для сиденья водителя	□	□	□	□	□	□
– спортивные сиденья для водителя и переднего пассажира	□	□	□	□	□	□
<b>Система освещения дорожки к дому</b>	■	■	■	■	■	■
<b>Солнцезащитное остекление</b>	□	□	□	□	□	□
<b>Теплозащитное остекление</b> с зеленой тонировкой, ветровое и боковые стекла	■	■	■	■	■	■
<b>Центральный подлокотник</b> в задней части салона (с двумя подстаканниками и отсеком), а также интегрированные подголовники	■	■	■	■	■	■
<b>Электронные часы</b>	■	■	■	■	■	■
<b>Электростеклоподъемники</b> тягово-нажимного действия, с функцией травмозащиты на передних и задних стеклах	■	■	■	■	■	■



■ Базовая комплектация

□ Дополнительное оборудование

— Не предлагается

Комфорт и комплектация салона	X3 xDrive20i	X3 xDrive25i	X3 xDrive30i	X3 xDrive20d	X3 xDrive30d	X3 xDrive35d
<b>Адаптивная система крепления багажа</b> (предлагается в сочетании с комплектом отсеков и ниш)	□	□	□	□	□	□
<b>Багажник с отделкой</b> , вместимость от 480 до 1560 л	■	■	■	■	■	■
<b>Знак аварийной остановки и аптечка</b>	■	■	■	■	■	■
<b>Инструменты</b> под полом багажника	■	■	■	■	■	■
<b>Отсек</b> в правой облицовке багажника	■	■	■	■	■	■
<b>Отсек</b> в центральном заднем подлокотнике	■	■	■	■	■	■
<b>Отсеки</b> в передней части центральной консоли, в передней панели (не в сочетании с навигационной системой Professional), а также во всех четырех дверях	■	■	■	■	■	■
<b>Охранная сигнализация</b> с дистанционным радиоуправлением	□	□	□	□	□	□
<b>Пакет отсеков и ниш</b> (включает в себя передний подлокотник, сетки на спинках передних сидений, сетки внизу на центральной консоли со стороны переднего пассажира и в багажнике слева, двухсторонний коврик в багажнике, а также направляющие с четырьмя петлями на полу багажника, многофункциональный крючок и фиксатор для бутылок)	□	□	□	□	□	□
<b>Передний подлокотник</b> , с отсеком	□	□	□	□	□	□
<b>Розетки (12 В)</b> в задней части центральной консоли и в багажнике	■	■	■	■	■	■
<b>Система Car/Key Memory</b>	■	■	■	■	■	■
<b>Система стабилизации прицепа</b> (входит в комплект тягово-сцепного устройства)	□	□	□	□	□	□
<b>Тягово-сцепное устройство</b> с шаровой головкой (вкл. систему стабилизации прицепа)	□	□	□	□	□	□
<b>Чехол для лыж</b>	□	□	□	□	□	□
<b>Экстренное отпирание крышки багажника</b>	■	■	■	■	■	■

Информационно-развлекательные системы и связь	X3 xDrive20i	X3 xDrive25i	X3 xDrive30i	X3 xDrive20d	X3 xDrive30d	X3 xDrive35d
<b>Аудиотехника:</b>						
– вход AUX	■	■	■	■	■	■
– CD-чейнджер на 6 компакт-дисков, в центральной консоли, с декодером MP3	□	□	□	□	□	□
– система HiFi-динамиков	□	□	□	□	□	□
– HiFi-аудиосистема Professional	□	□	□	□	□	□
– магнитола BMW Business CD с декодером MP3	□	□	□	□	□	□
– магнитола BMW CD с декодером MP3	■	■	■	■	■	■
<b>Бортовой компьютер</b> , вкл. систему автоматической диагностики	■	■	■	■	■	■
<b>Навигационная система:</b>						
– Professional, с цветным монитором формата 16 : 9, включая магнитолу BMW Business CD и декодером MP3	□	□	□	□	□	□
– телевизор для приема цифровых и аналоговых программ	□	□	□	□	□	□
<b>Телефон</b> , подготовительный комплект для установки мобильного телефона с Bluetooth	□	□	□	□	□	□

Все представленные в данном каталоге позиции дополнительного оборудования устанавливаются на заводе при сборке автомобиля. Если у вас есть другие пожелания, то официальные дилеры BMW предложат вам подробный каталог дополнительных принадлежностей.





Электрооборудование		X3	X3	X3	X3	X3	X3
		xDrive20i	xDrive25i	xDrive30i	xDrive20d	xDrive30d	xDrive35d <sup>9</sup>
Емкость аккумулятора	Ач	55	70	70	80	90	90
Характеристики генератора	А	110	150	150	180	150	150
	Вт	1540	2100	2100	2520	2100	2100

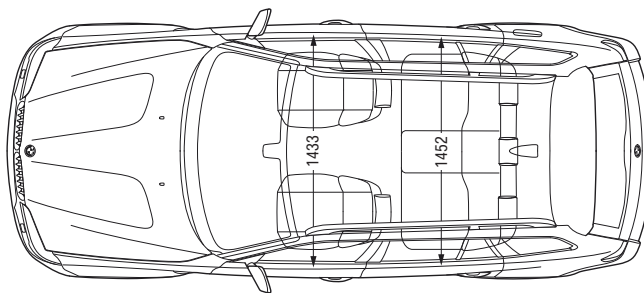
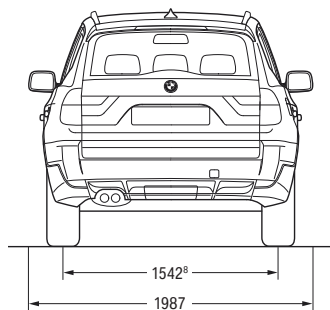
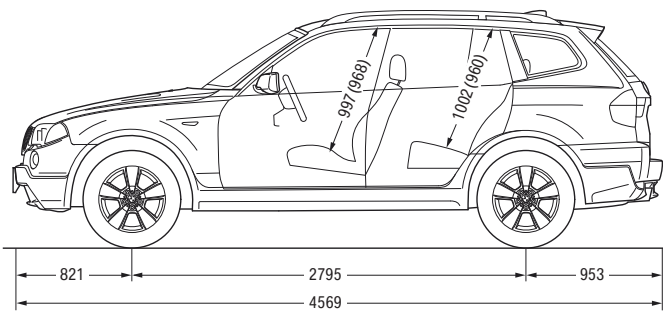
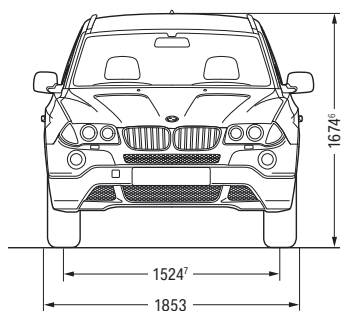

Все размеры на чертежах в миллиметрах. Вместимость багажника от 480 до 1560 литров (измерение по методу VDA).

<sup>1</sup> В указанное значение включены 90-процентная заправка топливного бака, а также 68 кг для массы водителя и 7 кг для багажа. Показатель собственной массы относится к автомобилям в базовой комплектации. Установка на автомобиль элементов дополнительного оборудования ведет к увеличению данного показателя.

<sup>2</sup> Фактическая полная масса прицепа не должна превышать суммы максимально допустимой массы буксируемого груза и максимально допустимой нагрузки на тягово-сцепное устройство.

<sup>3</sup> Бензиновые двигатели рассчитаны на бензин с октановым числом 98. Возможно использование бензина с октановым числом не ниже 91, что повлечет за собой небольшое снижение мощности.

<sup>4</sup> Все двигатели BMW удовлетворяют требованиям стандарта Евро-4. В качестве основы для измерения расхода топлива служит принятый ЕСЕ цикл, состоящий на 1/3 из движения в городском цикле и на 2/3 из движения по загородным дорогам (рассчитывается по пробегу). Кроме расхода топлива измеряется выброс CO<sub>2</sub>.

<sup>5</sup> В сочетании с опциональным спортивным комплектом M-стиля, Limited Sport Edition или предлагаемыми по желанию легкосплавными дисками со сдвоенными спицами 205, со звездообразными спицами 143, с V-образными спицами 206, Y-образными спицами 280 и Y-образными спицами 191 M.

<sup>6</sup> Высота вместе с антенной.

<sup>7</sup> Колея передних колес у X3 xDrive20i и X3 xDrive20d составляет 1538 мм.

<sup>8</sup> Колея задних колес у X3 xDrive20i и X3 xDrive20d составляет 1556 мм.

<sup>9</sup> Серийно с 6-ступенчатой АКП.

Данные в скобках ( ) относятся к автомобилям с панорамным стеклянным люком.

Данные в скобках [ ] относятся к автомобилям с шестиступенчатой АКП.

Подробнее о BMW



[www.bmw.ru](http://www.bmw.ru)

С удовольствием  
за рулем

#### Вторичное использование материалов на BMW.

Ваш BMW представляет собой продукт, который является составной частью всеобъемлющей концепции вторичного использования материалов. Что это значит на практике? Уже на фазе разработки автомобиля BMW учитываются требования по вторичному использованию. Примером этого может служить подход к выбору материалов, отбор которых осуществляется таким образом, чтобы их можно было впоследствии переработать без излишней траты ресурсов и без ущерба для окружающей среды. Каждый BMW сконструирован так, что после окончания срока службы он без каких-либо проблем поддается экономической вторичной переработке. Знания в этой области мы накапливаем с 1994 года в уникальном Центре по вторичной переработке и демонтажу автомобилей под Мюнхеном.

Данный проспект издавался для Германии. Представленные модели оснащены элементами дополнительного оборудования, которые не входят в базовую комплектацию. При экспорте в различные страны возможны отклонения от представленных вариантов моделей и комплектации. За информацией просьба обращаться к официальным дилерам BMW. Фирма оставляет за собой право на внесение изменений в конструкцию и комплектацию автомобилей, а также право на ошибку.  
©BMW AG, Мюнхен, Германия. Перепечатка, полная или частичная, допускается только с письменного разрешения BMW AG, Мюнхен.

BMW recommends 

