

BMW X5



С удовольствием
за рулем





Лидер нового поколения.

Настоящий характер узнаешь
с первого взгляда.





Неопровержимые факты –
основа безопасности.



Размер, соответствующий вашим требованиям.



Перед вами – горизонт. Вокруг – все,
что будет радовать вас в пути.



Возможно, здесь вы потеряете чувство времени.
Но обретете чувство пространства.

BMW EfficientDynamics – Меньше топлива. Больше динамики.

Существует много причин того, что поездки на BMW доставляют такое удовольствие. Но главная из них – пакет самых передовых технологий, получивший название BMW EfficientDynamics. В комплексе эти инновационные технологии обеспечивают значительное сокращение расхода топлива и вредных выбросов, а также большее удовольствие от управления автомобилем. Технологии EfficientDynamics уже присутствуют почти во всех новых BMW, а мы стремимся к дальнейшим улучшениям, включая использование альтернативных источников энергии. Эти исследования привели к созданию BMW ActiveHybrid; интеллектуальной, ориентированной на конкретные потребности гибридной технологии, которая вскоре будет использоваться в серийном производстве. Кроме того, концепция BMW CleanEnergy позволяет понять, как мы хотим передвигаться в будущем. Причем первые модели BMW Hydrogen 7 уже можно встретить на дорогах. Наша работа в этом направлении получила всеобщее признание, о чем свидетельствуют многочисленные награды, включая "WHAT CAR? Green Award" в 2008 году и престижную премию Пауля Питша за исключительные инновационные разработки в автомобильной сфере. Это признание доказывает, что мы движемся в правильном направлении, а стимулом для наших работ над новыми технологиями BMW EfficientDynamics является желание подарить людям еще больше удовольствия за рулем при непрерывном сокращении расхода топлива и вредных выбросов.

Бензиновые двигатели BMW – Как всегда динамичные. Но более эффективные, чем раньше.

Наша задача при разработке всей линейки двигателей – от нашего четырехцилиндрового до V10 – заключается в создании таких силовых агрегатов, которые развивают больше мощности при большей топливной экономичности. Самая современная технология высокоточного непосредственного впрыска является ключом к достижению этой цели, оптимизируя эффективность бензиновых двигателей BMW при увеличении их мощности.

Дизельные двигатели BMW – Такая линейка двигателей могла быть создана только на BMW.

Два главных преимущества, которые обеспечивают водителю самые современные дизельные двигатели BMW, заключаются в снижении расхода топлива и более плавной, точечной работе. Сокращение расхода топлива связано прежде всего с использованием самой современной системы Common Rail, которая еще точнее, чем когда бы то ни было, подает топливо в камеры сгорания.

Шестиступенчатая автоматическая трансмиссия BMW.

Несмотря на все эти инновации, BMW не ограничивается только совершенствованием двигателей. Плавно переключающаяся шестиступенчатая АКП BMW использует жидкости с малыми потерями на трение, чтобы наполовину сократить время переключений и улучшить приемистость. Это способствует получению большего удовольствия за рулем при сокращении расхода топлива и выбросов CO₂.

Аэродинамика.

Дизайн BMW позволяет снизить аэродинамическое сопротивление. Это способствует большей топливной экономичности, снижению вредных выбросов и улучшению устойчивости на высоких скоростях.

Рациональные облегченные конструкции – Мы экономим на массе, а вы на топливе.

Рациональные облегченные конструкции являются примером того, как BMW EfficientDynamics позволяет добиться большей динамики и эффективности. Наши инженеры используют облегченные материалы, например, в шасси, которое частично изготовлено из алюминия. В рядных шестицилиндровых двигателях, например, блок цилиндров впервые изготовлен из магния и алюминия. Результатом является сокращение массы на 24 %, что влечет за собой и снижение расхода топлива.

BMW ActiveHybrid и BMW CleanEnergy: чистые технологии для чистого мира.

Гибридные технологии – это настоящая веха на пути к сокращению расхода топлива и снижению выбросов CO₂. BMW ActiveHybrid использует сочетание электродвигателя и двигателя внутреннего сгорания и дополняет этот союз большей эффективностью и динамикой. Концепт BMW X6 ActiveHybrid, представленный на IAA 2007 во Франкфурте, стал впечатляющей демонстрацией совершенства предложенного варианта.

BMW CleanEnergy предлагает соблазнительные перспективы чистого наслаждения движением при полном отсутствии вредных выбросов. BMW уже воплотила эти мечты в реальность, выпустив BMW Hydrogen 7, первый седан высшего класса, приводимый в движение водородом. Этот новый силовой агрегат, который при необходимости может работать на бензине, преобразует энергию водорода в действительно чистую энергию движения, а продуктом его работы является обычная вода.



□ **Биксеноновые фары**, включая автоматический корректор фар и омыватели, значительно лучше освещают дорожное полотно ночью, а также в условиях плохой видимости. Четыре световых кольца служат для дневного освещения и могут использоваться для парковочного освещения (серийно для xDrive48i).

□ **Адаптивные поворотные фары** с регулируемым распределением света и лампами освещения поворотов оптимально освещают поворот, когда водитель направляет туда автомобиль (фары ксеноновые). Расположенные в противотуманных фарах лампы освещения поворотов автоматически загораются уже на стоянке при включенных указателях поворота или при повороте руля на 10 градусов. Они горят при движении на скорости не более 40 км/ч.

□ **Система управления дальним светом** переключается с дальнего света на ближний, если появляется встречный транспорт или вы догоняете другой автомобиль, а также помогает вам при недостаточной освещенности.



■ **Противотуманные фары** свободной формы, встроенные в передний фартук, обеспечивают больший уровень безопасности в условиях плохой видимости.



□ **Омыватели фар** при любой погоде обеспечивают оптимальную яркость света. Омыватели фар включаются автоматически при зажженных фарах, если включаются омыватели ветрового стекла (серийно для xDrive48i). (Устанавливаются вместе с опциональными ксеноновыми фарами.)



□ **Релинг на крыше, черные матовые:** гармонично вписанная в дизайн автомобиля система служит основой для крепления многофункционального багажника BMW. Релинги позволяют легко, надежно и безопасно перевозить багаж, велосипеды, доски для серфинга и т.д.



□ **Релинг на крыше, сатинированный алюминий:** для придания BMW X5 индивидуального вида релинги на крыше предлагаются также из сатинированного алюминия.



□ **Датчик дождя с автоматикой включения/выключения ближнего света:** его достаточно включить, и после этого датчик дождя сам заставит работать стеклоочистители и будет автоматически регулировать частоту их срабатывания в зависимости от интенсивности дождя. Автомобиль также оснащается автоматикой, которая при проезде туннелей или при наступлении темноты автоматически включает ближний свет.



■ **Наружные зеркала** имеют электропривод и обогрев, окрашены в цвет кузова (ножка зеркала черного цвета), асферические с голубой тонировкой.

□ **Наружные зеркала с автоматическим затемнением**, вкл. функцию сведения и отклонения правого зеркала вниз при движении задним ходом.



□ **Пакет средств освещения** включает в себя подсветку в ногах водителя и переднего пассажира, освещение отраженным светом карманов в дверях, предупредительные фонари открытой двери, подсветку в наружных ручках. Это позволяет при отпирании двери обеспечить полное освещение зоны входа/выхода.



□ **Алюминиевые подножки** (ширина 105 мм) с резиновыми вставками придают BMW X5 спортивную нотку.



□ **Солнцезащитное остекление** для задних боковых стекол (начиная от средней стойки) и стекла двери багажника; тонированные стекла снижают слепящий эффект, а при высоких температурах позволяют создать в салоне приятный микроклимат.



■ **Дверь багажника** разделена на две части. Открытая нижняя часть может служить платформой, выдерживающей нагрузку до 250 кг. Верхняя часть открывается отдельно, что позволяет, например, быстро вынуть мелкие вещи.

□ **Автоматический привод двери багажника**, с электроприводом.



■ **Спойлер на крыше**, окрашенный в цвет кузова, придает автомобилю эффектный вид.



□ **Полированная отделка BMW Individual Shadow Line** включает в себя накладки на проемы для опускания стекол и рамки стекол блестящего черного цвета.



■ **Двухступенчатые стоп-сигналы** позволяют лучше понять следующим позади вас водителям, как вы тормозите. В случае экстренного торможения поверхность свечения стоп-сигналов увеличивается. Это позволяет отличить легкое притормаживание от резкого торможения, что дополнительно повышает безопасность движения.



Решетка радиатора с окрашенными в титановый цвет вертикальными планками “ноздрей” и хромированной окантовкой (серийно для xDrive48i и xDrive35d) (здесь изображена в сочетании со спортивным пакетом).



Решетка радиатора с окрашенными в черный цвет вертикальными планками “ноздрей” и хромированной окантовкой (серийно для xDrive 30i и xDrive30d) (здесь изображена в сочетании со спортивным пакетом).



Концевые выхлопные трубы: выхлопная система с двумя овальными насадками изготовлена из высококачественной нержавеющей стали. Насадки имеют хромированную окантовку (серийно для xDrive48i).



Выхлопные трубы моделей xDrive30i и xDrive30d выполнены в виде двух отдельных труб. Выхлопная система изготовлена из высококачественной нержавеющей стали. Насадки имеют хромированную окантовку.



□ **Тягово-сцепное устройство** со съемной шаровой головкой, включая систему контроля устойчивости прицепа (подфункция DSC, которая задействуется после подключения прицепа через розетку в задней части автомобиля). В качестве опции предлагается возможность увеличения массы буксируемого груза до 3500 кг для xDrive48i, xDrive30d и xDrive35d и до 2700 кг для xDrive30i.



■ Легкосплавные диски BMW со звездообразными спицами 209 и безопасными шинами, размер 8,5 J x 18 дюймов, шины 255/55 R 18 (серийно для xDrive30i, xDrive30d и xDrive35d).



□ Легкосплавные диски BMW со звездообразными спицами 210 и безопасными шинами, размер 8,5 J x 18 дюймов, шины 255/55 R 18 (серийно для 48i).



□ Легкосплавные диски BMW с Y-образными спицами 211 и безопасными шинами, размер 9 J x 19 дюймов, шины 255/50 R 19.



□ Легкосплавные диски BMW со звездообразными спицами 212 и безопасными шинами, размер 9 J x 19 дюймов, шины 255/50 R 19.



□ Легкосплавные диски BMW со звездообразными спицами 213 и разноразмерными безопасными шинами, размер передних дисков 9 J x 19 дюймов, шины 255/50 R 19, размер задних дисков 10 J x 19 дюймов, шины 285/45 R 19 (предлагаются в сочетании со спортивным пакетом).



□ Легкосплавные диски BMW с Y-образными спицами 214 и разноразмерными безопасными шинами, размер передних дисков 10 J x 20 дюймов, шины 275/40 R 20, размер задних дисков 11 J x 20 дюймов, шины 315/35 R 20 (предлагаются в сочетании со спортивным пакетом).



□ Спортивное кожаное многофункциональное рулевое колесо, трехспицевое.



■ **Кожаное многофункциональное рулевое колесо**, с возможностью управления круиз-контролем, магнитолой и телефоном. Две свободно программируемые кнопки.

□ **Активное рулевое управление с усилителем Servotronic** адаптирует передаточное отношение рулевого механизма и усилие на руле к скорости движения и обеспечивает тем самым высочайшую точность движения, маневренность и комфорт автомобиля.



□ **Система голосового управления** позволяет во время движения выбирать радиостанции, цели для навигационной системы или записи из телефонной книжки, которые одновременно выводятся на контрольный дисплей (эта функция предлагается при комплектации навигационной системой Professional).



■ **Кнопка «Старт/стоп»** для запуска двигателя. Сначала следует вставить ключ зажигания в приемное гнездо, а затем вы можете завести свой BMW или выключить двигатель простым нажатием кнопки.

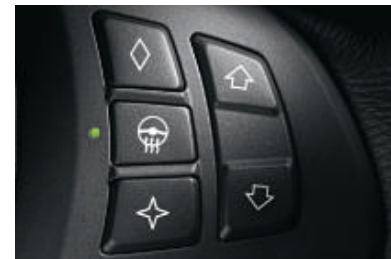

□ **Обогрев руля:** нажатие кнопки позволяет в течение кратчайшего времени нагреть обод руля, что особенно удобно зимой.



■ **Контроллер** является главным элементом ввода информации в системе iDrive (для водителя и переднего пассажира). Двойстик позволяет управлять дополнительными функциями на контрольном дисплее. Меню ориентировано по четырем сторонам света. Предлагается четыре различных меню: микроклимат, коммуникация, навигация, развлекательный комплекс и бортовая информация (навигация – опция).



■ **Контрольный дисплей** с TFT-экраном (6,5 дюйма, цветной). Служит для вывода на индикацию функций, управление которыми осуществляется контроллером (например, бортовой компьютер или магнитола). В сочетании с предлагаемой на заказ навигационной системой Professional или телевизором имеет экран с диагональю 8,8 дюйма.



■ **Программируемые клавиши:** под восемь клавишами водитель и передний пассажир могут сохранить часто используемые ими функции навигационной системы, аудиосистемы (например, выбор станции или записи на компакт-диске) и телефона и быстро вызвать их простым нажатием.



□ **Навигационная система Professional** с цветным 8,8-дюймовым дисплеем. Указания по дальнейшему движению дает компьютер с синтезатором речи, либо они предоставляются с помощью стрелок и карт. Функция Splitscreen позволяет разделить экран на две части, например, для одновременной индикации данных магнитолы и навигационной системы.



□ **Телевизор** позволяет вам при неподвижном автомобиле смотреть на контрольном дисплее телепередачи. Возможен прием наземных аналоговых и цифровых (DVB-T) станций.



□ **Камера заднего вида** выводит на контрольный дисплей изображение всего, что происходит за автомобилем. Интерактивные линии при этом показывают, например, достаточно ли места для автомобиля в выбранном месте. Камера включается автоматически при включении передачи заднего хода.



□ **Сигнализация аварийного сближения при парковке (PDC)**, датчики которой установлены в передней и задней частях автомобиля, значительно облегчает заезд на стоянку и маневрирование на ограниченном пространстве. О расстоянии от автомобиля до препятствия информируют звуковые сигналы, а также изображение на контрольном дисплее.



□ **Автономный отопитель с дистанционным управлением** идеален в зимних условиях и в холодные дни. Вы еще только подходите к своему автомобилю, а его стекла уже свободны от снега и льда, а салон прогрет до приятной температуры.



□ **Круиз-контроль с функцией торможения** позволяет удобно двигаться с предварительно заданной скоростью (от 30 км/ч). Серийно для xDrive48i.



■ **Шестиступенчатая автоматическая коробка передач с функцией Steptronic.** Обеспечивает быструю и комфортабельную смену ступеней и максимум динамики.



■ **Стояночный тормоз с функцией Auto Hold.** Нажатием кнопки на центральной консоли вы можете поставить автомобиль на тормоз или снять его с тормоза.



■ **Подстаканники (две штуки)** располагаются спереди в центральной консоли.



■ **Подлокотник** между передними сиденьями на центральной консоли открывается отдельно для водителя и переднего пассажира, с отсеком.



■ **Отделения для различных предметов** находятся в центральной консоли, в передних и задних дверях, а также в заднем правом ящике.
■ **Вход AUX** для подключения внешнего источника звука, например MP3-плеера.



■ **Магнитола BMW Professional**, 4-канальный усилитель, два тюнера, разнесенные антенны, функция обзора, воспроизведение в произвольной последовательности, CD-дисковод с функцией обзора записей и электроприводом загрузки/выгрузки диска, декодер MP3 и 6 динамиков.
□ **Интерфейс USB-Audio** расположен под передним подлокотником и позволяет подключать "флэшку" с разъемом USB и подходящие источники звука, например iPod.



□ **HiFi-система Professional** благодаря цифровому усилителю мощностью 600 Вт и 16 динамикам обеспечивает на любом месте звук высочайшего качества.
□ **Система HiFi-динамиков** с цифровым усилителем мощностью 205 Вт и 12 динамиками обладает также цифровым эквалайзером, который оптимально адаптирует звук к особенностям салона автомобиля.



□ **CD-чейнджер** на шесть дисков с одним загрузочным слотом, с функциями обзора и воспроизведения в произвольной последовательности, с декодером MP3. Находится в перчаточном ящике.

□ **DVD-чейнджер** на шесть дисков, с поддержкой воспроизведения многоканальных Audio DVD.



■ **Климат-контроль**, включая микрофильтр, в любое время года позаботится о приятном микроклимате; автоматическая регулировка температуры и количества поступающего воздуха, программа управления заслонками и вентиляция задней части салона; индикация на контрольном дисплее (серийно для xDrive30i и xDrive30d).



□ **Двухзонный климат-контроль**, включая автоматику контроля загрязненности наружного воздуха (AUC), фильтр рециркуляции, солнечный датчик и датчик запотевания, автоматическая регулировка температуры (раздельно для водителя и переднего пассажира), а также количества поступающего в салон воздуха; индикация и управление на контрольном дисплее (серийно для xDrive48i).



□ **Четырехзонный климат-контроль**, комплектация, как и у двухзонного климат-контроля, но дополнительно имеется возможность регулировки температуры в задней части салона с помощью двух поворотных регуляторов и дисплея. Также имеется вентилятор в задней части салона, система обогрева пространства в ногах и дефлекторы на средних стойках.



□ **Подготовительный комплект для установки мобильного телефона с интерфейсом Bluetooth**, с громкой связью, благодаря вставному адаптеру (оригинальная принадлежность BMW) обеспечивается беспроводная связь телефонов с Bluetooth и iPhone с автомобилем и управление с помощью многофункционального рулевого колеса, контроллера iDrive или голоса. С гнездом для зарядки и антенной. Информацию о рекомендованных моделях мобильных телефонов вам предоставят официальные дилеры BMW.



□ **Проекционный дисплей** выводит в непосредственном поле зрения водителя важную информацию, например о скорости движения. Кроме того, можно выводить стрелки навигационной системы, указывающей направление движения. Положение индикации можно индивидуально варьировать по высоте и яркости. Поэтому внимание водителя всегда может быть полностью сосредоточено на дороге.



□ **Комфортные сиденья** для водителя и переднего пассажира (на иллюстрации сиденья с обивкой кожей Nevada) с полным набором электрорегулировок. Кроме того, имеется электропривод регулировки верхней трети спинки сиденья и глубины его подушки. Регулировка по высоте также осуществляется с помощью электропривода.

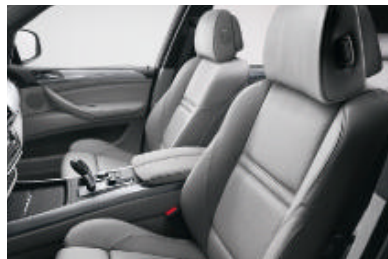

□ **Спортивные сиденья** для водителя и переднего пассажира с высокими валиками обеспечивают оптимальную боковую поддержку в любой ситуации. Высота сиденья, угол наклона подушки и спинки регулируются с помощью электропривода, подколennая опора регулируется вручную.



■ **Серийные сиденья** с ручной регулировкой в продольном направлении и угла наклона, высоты и наклона подголовников, а также с электрорегулировкой высоты сиденья и угла наклона спинки.



□ **Поясничная опора** для сидений водителя и переднего пассажира, с электрорегулировкой по высоте и глубине, способствует эргономически правильной посадке и поддерживает мускулатуру спины.



□ **Электрорегулировка сидений** водителя и переднего пассажира, с функцией памяти для сиденья водителя, рулевой колонки и наружных зеркал заднего вида, вкл. функцию облегчения посадки (базовая комплектация для xDrive48i и xDrive35d).



□ **Обогрев сидений водителя и переднего пассажира**, трехступенчатый, с обогревом подушки и спинки. Уже вскоре после включения система излучает приятное тепло.



□ **Активная вентиляция сидений** обеспечивает более высокий уровень комфорта. Вентиляторы в подушке и спинке сиденья подают воздух через обивку (предлагается только для передних сидений в сочетании с перфорированной кожей Nevada и комфортными сиденьями).

□ **Активные передние сиденья** позволяют свободно себя чувствовать даже в долгих поездках благодаря подъему и опусканию половинок подушек (предлагаются в сочетании с комфортными сиденьями).



□ **Наружные зеркала заднего вида и зеркало заднего вида** в салоне с автоматическим затемнением; при определенном угле падения света фар следующих позади автомобилей зеркала автоматически затемняются; с функцией сведения наружных зеркал.

□ **Охранный сигнал** с дистанционным радиоуправлением. При попытках взлома или кражи деталей срабатывает звуковая сигнализация и начинает мигать световая аварийная сигнализация.

■ Базовая комплектация □ Дополнительное оборудование



□ **Передняя панель BMW Individual** с благородной кожаной обивкой создает в салоне особо изысканную атмосферу.



□ **Панорамный стеклянный люк:** обе секции можно поднять нажатием кнопки. Передняя часть дополнительно может сдвигаться. Электроприводная шторка (для защиты от солнца), функции травмозащиты и комфортного открывания/закрывания.



□ **Потолок антрацитового цвета;** дополнительно в благородном черном цвете выдержаны облицовки передних, средних и задних стоек, солнцезащитные козырьки и ручки на потолке (входит в спортивный пакет и спортивный пакет M-стиля).



■ Спинка заднего сиденья складывается по отдельности в соотношении 60:40.

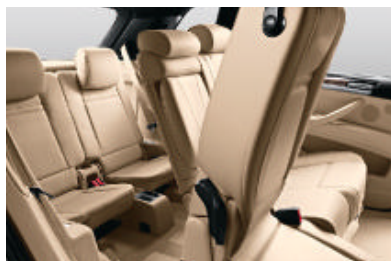

□ Третий ряд сидений¹ позволяет гибко использовать пространство салона. Оба дополнительных сиденья расположены по ходу движения и складываются по отдельности. В этом варианте комплектации предусмотрен обогрев в ногах пассажиров третьего ряда (комплектация для xDrive30i, xDrive30d и xDrive35d с регулятором дорожного просвета с пневмоподвеской).



□ Разделительная сетка багажника, которая ставится за вторым рядом сидений, не позволяет багажу упасть вперед в салон.



□ Адаптивная крепежная система для надежной фиксации большого багажа (предлагается в сочетании с пакетом отсеков и ниш).



□ Комплект отсеков и ниш включает в себя отсек спереди под центральной консолью с розеткой на 12 В, в багажнике две направляющие с четырьмя петлями, а также натяжные ремни слева и справа (в сочетании с третьим рядом сидений ремней слева и справа нет).

¹ Не предлагается для сидений с тканевой обивкой.



■ **Розетка (12 В)** в передней части салона, сзади в центральной консоли и в багажнике.



□ **DVD-система** в задней части салона (опция) включает в себя DVD-проигрыватель с независимым управлением и складным монитором с диагональю 8 дюймов. Система имеет беспроводное дистанционное управление и гнезда для подключения двух наушников и видеосистемы. Имеется также подготовка для подключения инфракрасных наушников. В комбинации с TV-функцией телевизионную передачу можно смотреть одновременно как на переднем мониторе (только при неподвижном автомобиле), так и на заднем.



■ **Подстаканник** встроен в задний центральный подлокотник.



□ **Обогрев задних сидений**, комплектация, как у обогрева сидений водителя и переднего пассажира, двухступенчатый обогрев, предлагается в сочетании с кожаной обивкой и обогревом сидений водителя и переднего пассажира.



□ **Чехол для лыж** позволяет безопасно перевозить до четырех пар лыж и одновременно еще трех пассажиров. Если чехол для лыж не нужен, то его можно убрать за задний центральный подлокотник, где он не виден и не занимает много места.



□ **Солнцезащитные шторы:** для защиты от яркого солнца окна задних дверей можно закрыть шторками.



□ **Система комфортного доступа** позволяет открывать и закрывать автомобиль без необходимости брать в руку пульт дистанционного управления. Достаточно иметь этот ключ-пульт при себе – в кармане брюк или в портфеле. Запуск двигателя также возможен без ключа кнопкой “Старт/стоп”.

■ **Центральный замок** для дверей, крышки заправочного люка и перчаточного ящика, вкл. электронный иммобилайзер, дистанционное управление с автоматически подзаряжающимся аккумулятором в ключе.



□ **BMW Welt:** получение автомобиля – это один из самых прекрасных моментов в жизни любого автолюбителя. Пусть этот момент превратится в незабываемый день – в BMW Welt, центре выдачи автомобилей в Мюнхене. Посетив музей, совершив экскурсию по заводу или техническому ателье, вы сможете лично познакомиться с прекрасным миром BMW. Хотите узнать больше? Зайдите на сайт www.bmw-welt.com

□ **Спортивный пакет.** Он придает мощному BMW X5 динамичный внешний вид. В пакет входят легкосплавные диски BMW со звездообразными спицами 213 и разноразмерными шинами, отделка салона в цвет кузова, отделка кузова темными полированными деталями (BMW Individual Shadow Line), решетки воздухозаборников контрастного цвета и спортивная настройка ходовой части. Салон отличается наличием спортивных сидений для водителя и переднего пассажира с электрорегулировками, спортивного кожаного рулевого колеса и потолка BMW Individual антрацитового цвета.



Спортивное кожаное многофункциональное рулевое колесо, трехспицевое, благодаря мощному ободу отлично лежит в руках.

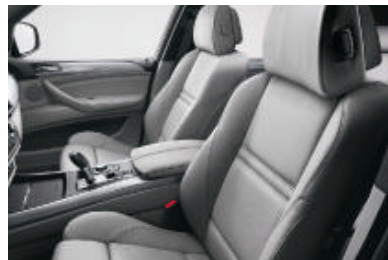

Спортивные сиденья для водителя и переднего пассажира с высокими валиками обеспечивают оптимальную боковую поддержку в любой ситуации. Высота сиденья, угол наклона подушки и спинки регулируются с помощью электропривода, подколennая опора регулируется вручную.



Решетки под “ноздрями” и в бампере выдержаны в контрастном цвете.



Легкосплавные диски BMW со звездообразными спицами 213 и разноразмерными безопасными шинами, размер передних дисков 9 J x 19 дюймов, шины 255/50 R 19, размер задних дисков 10 J x 19 дюймов, шины 285/45 R 19.



□ **Легкосплавные диски BMW с Y-образными спицами 214** и разноразмерными безопасными шинами, размер передних дисков 10 J x 20 дюймов, шины 275/40 R 20, размер задних дисков 11 J x 20 дюймов, шины 315/35 R 20.



Полированная отделка BMW Individual Shadow Line включает в себя накладки на проемы для опускания стекол и рамки стекол блестящего черного цвета.



Потолок BMW Individual антрацитового цвета; дополнительно в благородном черном цвете выдержаны облицовки передних, средних и задних стоек, солнцезащитные козырьки и ручки на потолке.

■ Базовая комплектация □ Дополнительное оборудование



Кожаное рулевое колесо М, спортивные сиденья с отделкой эксклюзивной кожей Нарра, легкосплавные диски М-стиля с V-образными спицами 227 (20-дюймовые).

Спорт и эстетика – спортивный пакет М.

Изысканность и стиль при исключительной силе. Спортивный пакет М придаст вашему автомобилю особую выразительность. Расширенные колесные арки, а также представленное здесь и предназначенное только для спортивного пакета М лакокрасочное покрытие “Черный карбон” с эффектом металлик придают автомобилю особо динамичный характер. Окрашенные в цвет кузова бамперы, пороги, защитные молдинги на дверях подчеркивают большой потенциал автомобиля. Помимо цвета “Черный карбон” с эффектом металлик на выбор предлагаются еще пять вариантов окраски кузова. Спортивный характер подчеркивают изображенные вверху легкосплавные диски М с V-образными спицами 223, размерность дисков на передней оси 9 J x 19 дюймов, шин – 255/50 R 19, размерность дисков на задней оси 10 J x 19 дюймов, шин –

285/45 R 19. Вы можете также выбрать легкосплавные диски М с V-образными спицами 227, размерность дисков на передней оси 10 J x 20 дюймов, шин – 275/40 R 20, размерность дисков на задней оси 11 J x 20 дюймов, шин – 315/35 R 20. Спортивные сиденья обеспечивают идеальную поддержку на поворотах. В качестве опции они предлагаются – как представлено на иллюстрации – с обивкой черной эксклюзивной кожей Нарра. Сиденья водителя и переднего пассажира имеют электропривод регулировок; для сиденья водителя предлагается также функция памяти. К другим элементам из программы BMW Individual относятся релинги на крышу, комплект полированных элементов отделки кузова Shadow Line, отделка кузова сатинованным алюминием, потолок антрацитового цвета, а также декоративные планки из шлифованного алюминия.

■ Базовая комплектация □ Дополнительное оборудование — Не предлагается

Безопасность	xDrive30i	xDrive48i	xDrive30d	xDrive35d
Активные подголовники передних сидений	■	■	■	■
Безопасный кузов:				
– встроенная боковая противоударная защита в дверях	■	■	■	■
– бамперы с алюминиевыми защитными элементами спереди и стальными сзади, восстанавливают свою форму при столкновениях на скорости до 4 км/ч, деформирующиеся элементы спереди и сзади рассчитаны на поглощение энергии столкновений на скорости до 15 км/ч	■	■	■	■
Датчик опрокидывания	■	■	■	■
Крепления ISOFIX для детских кресел в задней части салона	■	■	■	■
Охранная сигнализация	□	□	□	□
Подушки безопасности:				
– для водителя и переднего пассажира с датчиком занятости	■	■	■	■
– подушки для защиты головы водителя и пассажиров (1 и 2 ряд)	■	■	■	■
– боковые подушки для водителя и переднего пассажира, встроенные в сиденья	■	■	■	■
Ремни безопасности:				
– на передних сиденьях инерционные с пиротехническими преднатяжителями и ограничителями силы натяжения	■	■	■	■
– эргономичная система трехточечных ремней безопасности на всех местах заднего сиденья	■	■	■	■
Система динамического контроля устойчивости (DSC) , вкл. ABS, CBC и режим регулировки тяги DTC с дополнительными функциями	■	■	■	■
Система ограничения скорости спуска (HDC)	■	■	■	■
Стоп-сигналы , двухступенчатые	■	■	■	■
Стояночный тормоз , электромеханический, с функцией Auto-Hold	■	■	■	■
Тормоза:				
– передние дисковые, вентилируемые	■	■	■	■
– задние дисковые, вентилируемые	■	■	■	■
Центральный замок с электронным иммобилайзером (EWS), аварийный датчик	■	■	■	■

Внешний вид	xDrive30i	xDrive48i	xDrive30d	xDrive35d
Алюминиевые подножки	□	□	□	□
Лакокрасочное покрытие с эффектом металлик	□	□	□	□
Наружные зеркала в цвет кузова, с электрорегулировкой, асферические, обогреваемые, тонированные	■	■	■	■
“Ноздри” BMW с черными вертикальными планками (у xDrive48i и xDrive35d планки титанового цвета) и хромированной окантовкой	■	■	■	■
Отделка кузова BMW Individual Shadow Line , полированная	□	□	□	□
Релинги на крыше , матовые черные	□	□	□	□
Релинги на крыше , сатинированный алюминий	□	□	□	□

■ Базовая комплектация □ Дополнительное оборудование — Не предлагается

Пакеты комплектаций	xDrive30i	xDrive48i	xDrive30d	xDrive35d
Навигационная система Professional с подготовкой для установки мобильного телефона с интерфейсом Bluetooth	□	□	□	□
Спортивный пакет M (в т.ч. спортивные настройки ходовой части, дизайн кузова в стиле M, спортивные сиденья, легкосплавные диски с V-образными спицами 223 с разноразмерными шинами, рулевым колесом M, обивка потолка Individual антрацитового цвета)	□	□	□	□
Спортивный пакет (в т.ч. спортивная настройка ходовой части, спортивные сиденья, легкосплавные диски со звездообразными спицами 213 с разноразмерными шинами, обивка потолка BMW Individual антрацитового цвета)	□	□	□	□

Колеса	xDrive30i	xDrive48i	xDrive30d	xDrive35d
Безопасные шины , вкл. индикатор давления воздуха в шинах (RPA)	■	■	■	■
Диски:				
– легкосплавные диски BMW со звездообразными спицами 209, 8,5 J x 18 дюймов, размер шин 255/55 R 18, безопасные шины	■	□	■	■
– легкосплавные диски BMW со звездообразными спицами 210, 8,5 J x 18 дюймов, размер шин 255/55 R 18, безопасные шины	□	■	□	□
– легкосплавные диски BMW со звездообразными спицами 212, 9 J x 19 дюймов, размер шин 255/50 R 19, безопасные шины	□	□	□	□
– легкосплавные диски BMW с Y-образными спицами 211, 9 J x 19 дюймов, размер шин 255/50 R 19, безопасные шины	□	□	□	□
– легкосплавные диски BMW со звездообразными спицами 213, с разноразмерными шинами, спереди – 9 J x 19 дюймов, размер шин 255/50 R 19, сзади – 10 J x 19 дюймов, размер шин 285/45 R 19, безопасные шины (только в сочетании со спортивным пакетом)	□	□	□	□
– легкосплавные диски BMW с V-образными спицами 223 M, с разноразмерными шинами, спереди – 9 J x 19 дюймов, размер шин 255/50 R 19, сзади – 10 J x 19 дюймов, размер шин 285/45 R 19, безопасные шины (только в сочетании со спортивным пакетом M)	□	□	□	□
– легкосплавные диски BMW с Y-образными спицами 214, с разноразмерными шинами, спереди – 10 J x 20 дюймов, размер шин 275/40 R 20, сзади – 11 J x 20 дюймов, размер шин 315/35 R 20, безопасные шины (только в сочетании со спортивным пакетом)	□	□	□	□
– легкосплавные диски BMW с V-образными спицами 227 M, с разноразмерными шинами, спереди – 10 J x 20 дюймов, размер шин 275/40 R 20, сзади – 11 J x 20 дюймов, размер шин 315/35 R 20, безопасные шины (только в сочетании со спортивным пакетом M)	□	□	□	□

Отделка салона	xDrive30i	xDrive48i	xDrive30d	xDrive35d
Обивка потолка BMW Individual антрацитового цвета	□	□	□	□
Обивка:				
– ткань Twill	■	■	■	■
– кожа Nevada	□	□	□	□
– кожа Nappa, расширенная отделка	□	□	□	□
– кожа Nevada, перфорированная (только в сочетании с вентиляцией сидений)	□	□	□	□
Передняя панель с круглыми приборами (спидометр и тахометр, а также указатели уровня топлива и расхода топлива)	■	■	■	■
Передняя панель BMW Individual , с кожаной обивкой	□	□	□	□
Панки в салоне:				
– графитовый, матовый	■	—	■	■
– корень орехового дерева, темный	□	■	□	□
– узорчатый тополь, светлый	□	□	□	□
– узорчатый бамбук, темный	□	□	□	□
– алюминий с тонкой продольной шлифовкой	□	□	□	□

■ Базовая комплектация □ Дополнительное оборудование — Не предлагается

Двигатели и техника	xDrive30i	xDrive48i	xDrive30d	xDrive35d
6-ступенчатая АКП с функцией Steptronic	■	■	■	■
6-цилиндровый рядный бензиновый двигатель с 4 клапанами на цилиндр	■	—	—	—
6-цилиндровый рядный дизельный двигатель с 4 клапанами на цилиндр	—	—	■	■
8-цилиндровый V-образный бензиновый двигатель с 4 клапанами на цилиндр	—	■	—	—
Активное рулевое управление, вкл. Servotronic	□	□	□	□
Многорычажная задняя подвеска	■	■	■	■
Передняя подвеска на двойных поперечных рычагах	■	■	■	■
Регулируемый двойной турбонаддув	—	—	—	■
Регулятор высоты кузова над дорогой с задней пневмоподвеской	□	■	□	□
Система Adaptive Drive (Dynamic Drive и EDC)	□	□	□	□
Система Common Rail	—	—	■	■
Система Double-VANOS (регулировка распределительных валов на впуске и выпуске)	■	■	—	—
Соответствие стандартам по предельной токсичности отработавших газов: Евро-4	■	■	—	■
Система Valvetronic (регулировка хода клапанов)	■	■	—	—
Система xDrive (полный привод с изменяемым распределением момента)	■	■	■	■
Спортивная настройка ходовой части	□	□	□	□
Турбонагнетатель с изменяемой геометрией турбины	—	—	■	—

Системы помощи водителю	xDrive30i	xDrive48i	xDrive30d	xDrive35d
Камера заднего вида	□	□	□	□
Круиз-контроль с функцией торможения	■	■	■	■
Проекционный дисплей	□	□	□	□
Система управления дальним светом	□	□	□	□
Сигнализация аварийного сближения при парковке (PDC), передние и задние датчики	□	□	□	□

Светотехника и обзорность	xDrive30i	xDrive48i	xDrive30d	xDrive35d
Адаптивные поворотные фары с регулируемым распределением света и функцией освещения поворотов	□	□	□	□
Биксеноновые фары, включая автоматический корректор фар и четыре светящихся кольца (дневное и стояночное освещение), вкл. омыватели фар	□	■	□	□
Датчик дождя с автоматикой включения/выключения фар	□	□	□	□
Зеркало заднего вида в салоне с автоматическим затемнением	□	□	□	□
Наружные зеркала заднего вида с автоматическим затемнением, вкл. функцию сведения и отклонения правого зеркала в сторону дороги при движении задним ходом	□	□	□	□
Пакет средств освещения (в том числе подсветка перед дверью в ручке, освещение карманов в дверях, лампы индивидуального освещения в задней части салона, подсветка в ногах у задних пассажиров)	□	□	□	□

■ Базовая комплектация □ Дополнительное оборудование — Не предлагается

Светотехника и обзорность	xDrive30i	xDrive48i	xDrive30d	xDrive35d
Противотуманные фары с отражателями свободной формы, включая обогрев форсунок омывателей ветрового стекла и обогрев наружных зеркал заднего вида	■	■	■	■

Салон	xDrive30i	xDrive48i	xDrive30d	xDrive35d
Автономный отопитель	□	□	□	□
Атермальное ветровое стекло	□	□	□	□
Климат-контроль	■	—	■	■
Климат-контроль , двухзонный (вкл. АУС, датчик запотевания и солнечный датчик, кнопку использования остаточного тепла двигателя), с дефлекторами в задней части салона	□	■	□	□
Климат-контроль , четырехзонный (дополнительные индивидуальные регулировки температуры в задней части салона)	□	□	□	□
Обогрев рулевого колеса	□	□	□	□
Рулевые колеса:				
– кожаное рулевое колесо с тремя спицами, многофункциональное	■	■	■	■
– спортивное кожаное рулевое колесо с тремя спицами, многофункциональное	□	□	□	□
Сиденья/возможности регулировки:				
– третий ряд сидений (два по отдельности складываемых сиденья, вкл. дополнительный обогрев, предлагаются с обивкой из кожи)	□	□	□	□
– активные сиденья для водителя и переднего пассажира	□	□	□	□
– задние сиденья со складывающейся (60:40) спинкой	■	■	■	■
– комфортные сиденья для водителя и переднего пассажира, с электрической регулировкой и дополнительными функциями, вкл. поясничную опору	□	□	□	□
– поясничная опора для водителя и переднего пассажира, с электроприводом	□	□	□	□
– сиденья с частичной электрорегулировкой	■	■	■	■
– подогрев сидений водителя и переднего пассажира	□	□	□	□
– подогрев заднего сиденья	□	□	□	□
– электрорегулировка сидений (с памятью для сиденья водителя и зеркал заднего вида)	□	□	□	□
– спортивные сиденья для водителя и переднего пассажира, вкл. электрорегулировку	□	□	□	□
Солнцезащитные шторы для заднего стекла и стекол задних дверей	□	□	□	□

■ Базовая комплектация □ Дополнительное оборудование — Не предлагается

Комфорт и комплектация салона	xDrive30i	xDrive48i	xDrive30d	xDrive35d
Адаптивная крепежная система	□	□	□	□
Двухсекционная дверь багажника	■	■	■	■
Кнопка Start/Stop	■	■	■	■
Комфортный доступ (для отпирания автомобиля и запуска двигателя без ключа)	□	□	□	□
Отсеки и ниши с нескользящими ковриками для мелких вещей в передних дверях, центральной консоли, отсека в багажнике (запираемый)	■	■	■	■
Панорамный люк в крыше, с электроприводом, подъемно-сдвижная крышка, комфортное открывание с ключа от автомобиля	□	□	□	□
Пакет отсеков и ниш (в т.ч. розетка на 12 В и крепежные направляющие в багажнике)	□	□	□	□
Подстаканники спереди и сзади	■	■	■	■
Привод крышки багажника, автоматический	□	□	□	□
Стеклоподъемники с электроприводом, со старстопным режимом, функцией комфортного открывания/закрывания и травмозащитой	■	■	■	■

Развлекательный комплекс и коммуникация	xDrive30i	xDrive48i	xDrive30d	xDrive35d
Контроллер	■	■	■	■
Контрольный дисплей	■	■	■	■
Магнитолы/аудиосистемы:				
– вход AUX на центральной консоли	□	□	□	□
– CD-чейнджер на 6 дисков, в перчаточном ящике	□	□	□	□
– DVD-система в задней части салона	□	□	□	□
– CD-чейнджер в перчаточном ящике с многоканальной аудиосистемой	□	□	□	□
– система HiFi-динамиков	□	□	□	□
– HiFi-система Professional	□	□	□	□
– интерфейс USB-Audio	□	□	□	□
– магнитола BMW Professional, с дисководом, читающим MP3	■	■	■	■
Навигационная система Professional , с 8,8-дюймовым цветным монитором, стрелочной и картографической индикацией, CD- и DVD-дисковод	□	□	□	□
Подготовка для установки мобильного телефона с интерфейсом Bluetooth	□	□	□	□
Программируемые кнопки	■	■	■	■
Телевизор	□	□	□	□

Технические данные		xDrive30i	xDrive48i	xDrive30d	xDrive35d
Масса					
Собственная масса по нормам ЕС ¹	кг	2075	2180	2150	2185
Максимальная допустимая масса	кг	2680	2785	2755	2790
Полезная нагрузка	кг	680	680	680	680
Допустимая осевая нагрузка, передняя/задняя ось	кг	1245/1535	1345/1555	1295/1545	1335/1555
Допустимая нагрузка на крышу	кг	100	100	100	100
Допустимая масса прицепа, без тормозов	кг	750	750	750	750
Допустимая масса прицепа, с тормозами, при макс. уклоне дороги 12%	кг	2700	3500	3500	3500
Допустимая масса прицепа, с тормозами, при макс. уклоне дороги 8%	кг	2700	3500	3500	3500
Двигатель²					
Количество цилиндров/клапанов на цилиндр		6/4	8/4	6/4	6/4
Рабочий объем	см ³	2996	4799	2993	2993
Макс. мощность/частота вращения	кВт (л.с.) об/мин	200 (272) 6650	261 (355) 6300	173 (235) 4000	210 (286) 4400
Макс. крутящий момент/частота вращения	Нм об/мин	315 2750	475 3400–3800	520 2000–2750	580 1.750–2250
Коробка передач					
Передаточные числа серийной коробки передач	III :1	4,17/2,34	4,17/2,34	4,17/2,34	4,17/2,34
	III/IV :1	1,52/1,14	1,52/1,14	1,52/1,14	1,52/1,14
	V/VI/R :1	0,87/0,69/3,40	0,87/0,69/3,40	0,87/0,69/3,40	0,87/0,69/3,40
Передаточное число главной передачи	:1	4,44	3,91	3,64	3,64
Ходовые характеристики					
Максимальная скорость	км/ч	210	240	210	235
Разгон 0–100 км/ч	с	8,1	6,5	8,1	7,0
Расход топлива³					
В городе	л/100 км	16,0	17,5	11,3	11,1
За городом	л/100 км	9,2	9,6	7,2	7,5
В среднем	л/100 км	11,7	12,5	8,7	8,8
Выбросы CO ₂	г/км	279	299	231	233
Вместимость топливного бака, прикл.	л	85	85	85	85
Колеса					
Размер шин		255/55 R18	255/55 R18	255/55 R18	255/55 R 18
Размер дисков		8,5J x 18	8,5J x 18	8,5J x 18	8,5 J x 18
Материал		легкий сплав	легкий сплав	легкий сплав	легкий сплав

¹ С учетом 90% заправки бака, 68 кг для водителя и 7 кг для багажа. Показатель относится к автомобилям в базовой комплектации. Установка дополнительного оборудования ведет к увеличению данного показателя.

² BMW рекомендует неэтилированный бензин Super с октановым числом 95. Возможно использование бензина с октановым числом от 91 с максимальной долей этанола 10% (E10). Данные мощности и расхода топлива приведены для бензина с октановым числом 98.

³ Бензиновые двигатели соответствуют требованиям Евро-4 (N1). X5 xDrive30d и xDrive35d соответствуют требованиям Евро-3. В качестве основы для измерения расхода служит цикл ECE, состоящий на 1/3 из движения в городском цикле и на 2/3 из движения по загородным дорогам (рассчитывается по пробегу).

Дополнительно измеряется выброс CO₂. Расход топлива приведен для автомобилей в базовой комплектации. Дополнительное оборудование (например, более широкие шины) может значительно повлиять на расход топлива и ходовые качества.

Представленный в этом каталоге BMW X5 xDrive48i окрашен в цвет "Серый космос" с эффектом металлик. Расширенная отделка салона эксклюзивной бежевой кожей Nappa, декоративные планки – из корня орехового дерева.

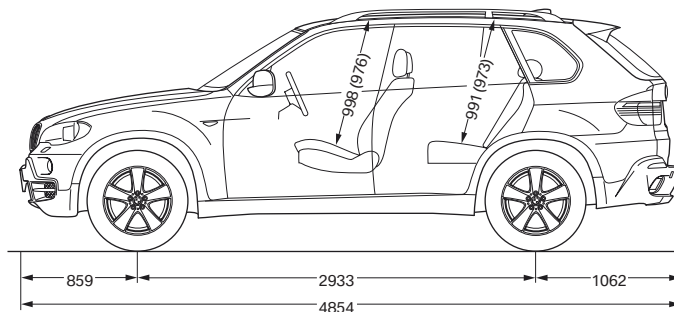
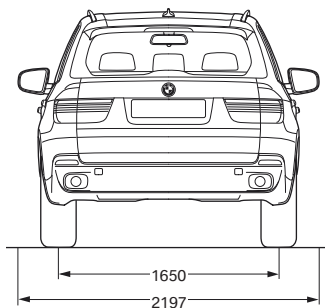
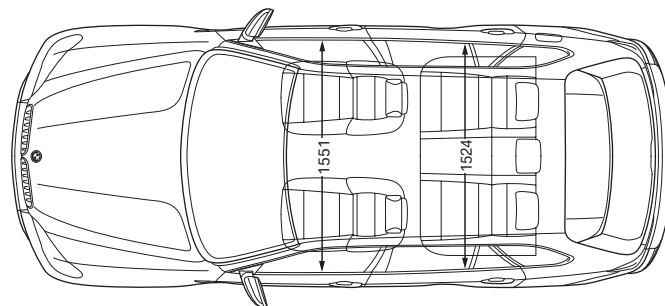
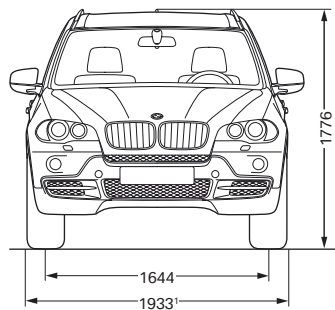

Все размеры на чертежах приведены в миллиметрах. Высота указана с антенной на крыше. Вместимость багажника 620–1750 л (измерение по VDA).

¹ Ширина с прижатыми зеркалами заднего вида. Данные в скобках () приведены для автомобилей с панорамным стеклянным люком.

Вторичное использование материалов на BMW.

Ваш BMW представляет собой продукт, который является составной частью всеобъемлющей концепции вторичного использования материалов. Что это значит на практике? Уже на фазе разработки автомобиля BMW учитываются требования по вторичному использованию. Примером этого может служить подход к выбору материалов, отбор которых осуществляется таким образом, чтобы их можно было впоследствии переработать без излишней траты ресурсов и без ущерба для окружающей среды. Каждый BMW сконструирован так, что после окончания срока службы он без каких-либо проблем поддается экономичной вторичной переработке. Знания в этой области мы накапливаем с 1994 года в уникальном Центре по вторичной переработке и демонтажу автомобилей под Мюнхеном.

Компания BMW Rusland Trading оставляет за собой право на внесение изменений в комплектацию автомобилей, а также право на исправление ошибок. За информацией просьба обращаться в салоны официальных дилеров BMW.

© BMW AG, Мюнхен, Германия. Перепечатка, полная или частичная, допускается только с письменного разрешения BMW AG, Мюнхен.

Подробнее о BMW



С удовольствием
за рулем

www.bmw.ru

